



## Solar Board Heater

(Art. 1062)

Accessories .....	3
Danish .....	6
Swedish .....	10
Finnish .....	14
Norwegian .....	18
English.....	22
German .....	26
Dutch .....	30
Polish .....	34

## **Customer service:**

Denmark +45 7022 6856

Sweden +46 771 188819



© All rights reserved Swim & Fun Scandinavia ApS 2017

Swim & Fun Scandinavia ApS  
Ledreborg Allé 128 K, DK-4000 Roskilde  
info@swim-fun.dk · www.swim-fun.com

# PURE BATHING PLEASURE

Swim & Fun Scandinavia offer water care products and pool accessories for all pool sizes. Choose between multi-products such as our EasyPool disposable dispenser that keeps the water clean and inviting, even when you are not at home. Or try the practical chlorine-free CombiTabs that are easily added to the water via a floating dispenser or directly into the skimmer.

Do you prefer to dose the water care products separately, they can all be purchased individually in practical 1 l / 1 kg tubs - all with childproof caps and detailed instructions. In that case, we recommend the practical spoon with built-in weight.

Remember that successful water care is based on a balanced pH level. The water must be neutral (value between 7.0 and

7.4). You can easily test the water's pH level with Swim & Fun Test Strips. If the value is below 7.0 raise with pH Plus. If above 7.4 lower with pH Minus.

Besides pools, sand filter systems and basic pool accessories Swim & Fun offer many opportunities to make the bathing experience even better: Outdoor solar showers, Sun heaters, LED pool lamps and much more.



**JOIN OUR NEWSLETTER**



and get tips, tricks and good advice about pool care directly to your mailbox!

Visit [swim-fun.com](http://swim-fun.com) and learn more about pool care.



## POOL CLEANERS

There are both manual ones mounted on a telescopic rod and robotic pool cleaners that do the job perfectly all by them selves.

Swim & Fun's robotic pool cleaners you simply connect to a power outlet, and they will automatically clean your pool on the bottom and/or sides.

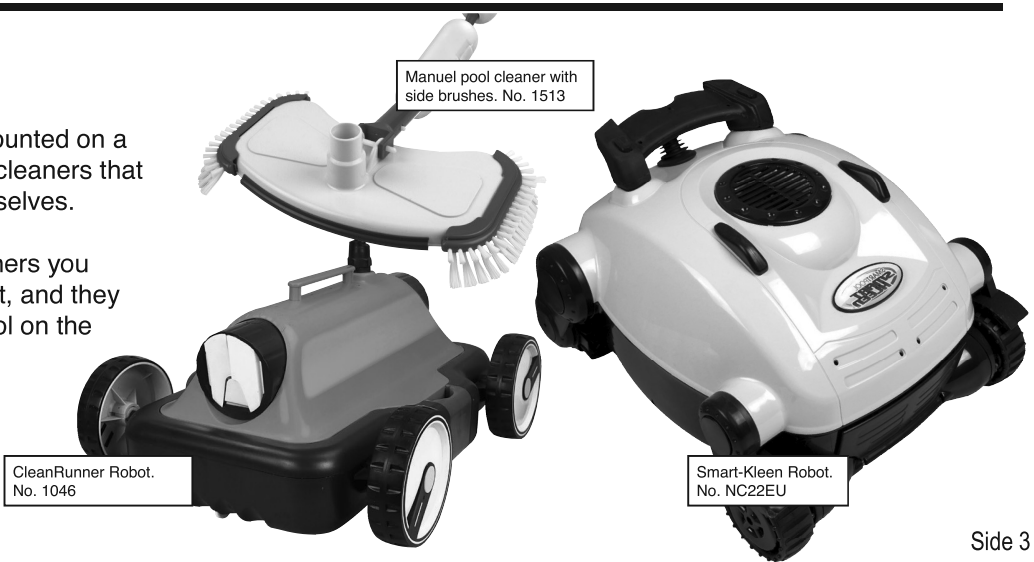

Manual pool cleaner with side brushes. No. 1513

CleanRunner Robot. No. 1046

Smart-Kleen Robot. No. NC22EU

# HEAT PUMPS PLUG & PLAY

- Zero cost of installation
- High energy efficiency
- Quiet
- Easy to operate



Xpress 5+ no. 1292  
Xpress 7+ no. 1293

Xpress 10+ no. 1294  
Xpress 14+ no. 1073

HotSplash  
no. 1067



The Swim & Fun Xpress heat pump collects energy from the air and transfers it to the pool water. For each used kW the heat pump produces 5 kW to the pool. It is a very energy efficient and environmentally friendly solution, because more than 80% of the energy produced by the Xpress heat pump, is collected from the air.

You can enjoy the bathing experience in the comfortably heated pool water, even though the pump is operating, as the pump is also very quiet.

## COVERS

There are pool covers for various purposes. A standard pool cover that prevents dirt in the water. A summer cover with thermo function will help maintain the temperature of the bath water during the season, and is a must if you have solar heaters or heat pumps connected to your pool. A winter cover, or all-season cover, with wire lock provides security and protects against evaporation. At the same time it prevents sunlight to enter the pool, which can cause increased algae development. And last but not least, a ground cover under the pool protects the liner from sharp elements.



Ground cover

Thermo cover

All-season cover  
with safety wire

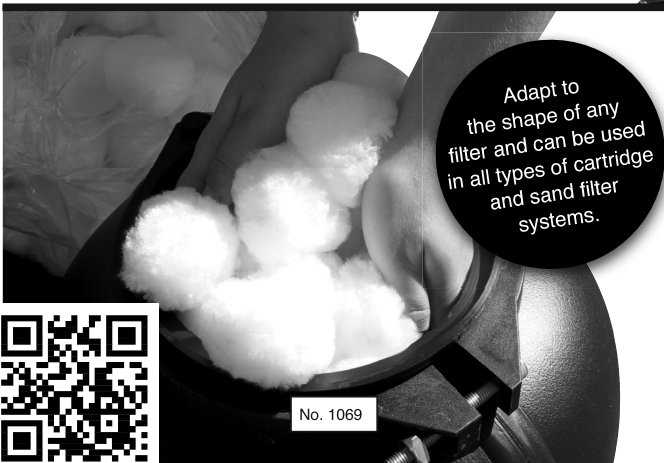

Adapt to the shape of any filter and can be used in all types of cartridge and sand filter systems.

No. 1069



## FILTERBALLS GIVES YOU CRYSTAL-CLEAR POOL WATER

**Filterballs have a superior filtering effect compared to normal filter sand or loose cartridge filters.**

Filterballs form an effective filter layer that adapts to the shape of any filter and catches suspended particles in the water down to 10 micrometres. (Filter sand catches suspended particles down to 40-50 micrometres.)

Filterballs are also much easier to handle – 700 grammes of Filterballs replace 25 kg of filter sand. Read more at [swim-fun.com](http://swim-fun.com) and find your nearest distributor.

# SOLAR SHOWERS

If you jump in the pool without rinsing yourself under a shower first, you add 200 times more bacteria to the poolwater. A garden shower near the pool makes it easy for everybody to take a quick rinse before dipping in.

And why settle for cold water when you can choose a solar shower where the water is heated by the sun's rays completely for free.

Our solar showers are easy to install as you simply connect it to a garden hose.

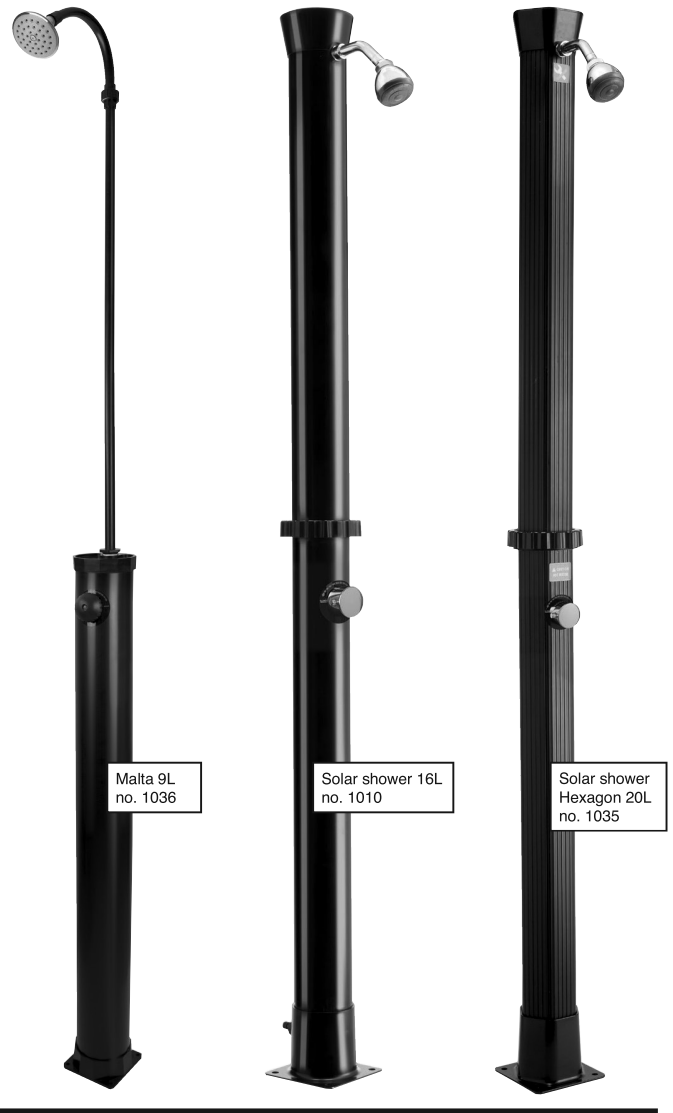

## AVOID FROST DAMAGES TO THE POOL, LINER AND SKIMMER

When pools are left with water during the winter, frost may expand the water, thus causing damage to the liner and walls. Winterfloaters and skimmer iceprotectors equalizes pressure to avoid damage.

The winterfloaters can be joined and fitted with a cord across the pool. If your pool is large, you may want to connect several together.



## Indeks

1. Generelle oplysninger .....	7
2. Tekniske data .....	8
3. Installationsvejledning .....	8
4. Ibrugtagning .....	8
5. Fejlfinding .....	9
6. Garanti .....	9

## Sikkerhedsinstruktioner

Gennemlæs disse instruktioner omhyggeligt, før du bruger produktet.

Advarsel: Det er vigtigt at følge vores brugsvejledning og sikkerhedsinstruktioner, da der ellers kan opstå skade på enheden eller skade på enkeltpersoner.

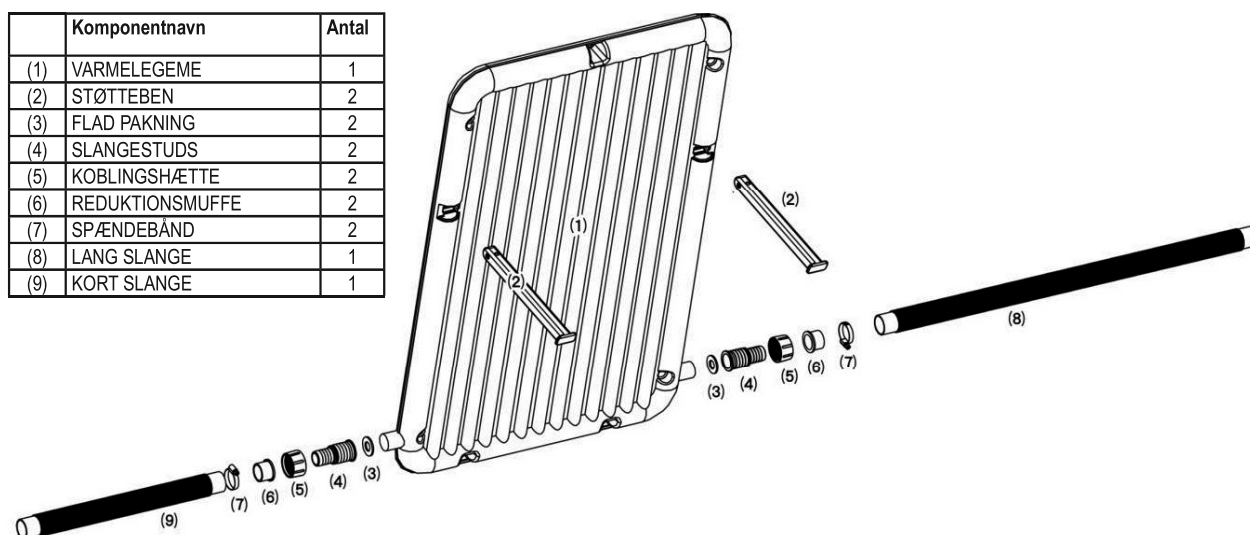

Læs brugsanvisningen og de anvisninger, der er vist her.

- Lad ikke børn håndtere dette udstyr.
- Sluk altid dit filtersystem, når du arbejder med din solfanger.
- Placer ikke udstyret for tæt på poolen (tilstrækkelig sikkerhedsafstand).
- Brug ikke nogen form for oliebaseret smøremiddel. Olie angriber produktets plast-komponenter.
- Dette udstyr er ikke beregnet til brug af nogen (herunder børn) med begrænsede fysiske, sensoriske eller mentale evner, eller med begrænset erfaring og/eller begrænset viden, medmindre de er under opsyn af en person, der er ansvarlig for deres sikkerhed, eller hvis de modtager instruktioner vedrørende brug af udstyr.
- Børn skal overvåges for at sikre, at de ikke leger med udstyret.

## 1. Generelle oplysninger

### 1.1.1 Betingelser for installationen af varmelegemet

Det varmelegeme, du har købt, er beregnet til brug med små havepools og er let at installere og håndtere.

Installationsvejledningen er baseret på følgende betingelser:

1. Du har en pool, som er færdigbygget og fyldt med vand.
2. Din pool har et filtersystem.
3. Du har de nødvendige koblingsslanger til at forsyne poolen og filtersystemet med vand. (Ø 32/38 mm)

Dette er kravene, så varmelegemet kan presse vand gennem solkamrene, når det er installeret og fuldt tilsluttet filterpumpen.

### 1.1.2 Anvendelse (figur 1)

Når udstyret er installeret, er det forbundet mellem dit filtersystem og din pool ved hjælp af de to koblingsslanger. Koblingsslangen tvinger det kolde vand fra din filterenhed ind i din solfangers solkamre. Her opvarmes det af solens energi og føres derefter videre til den anden koblingsslange og mod poolen.

A = tilførsel fra filterenheden til solfangeren

B = tilførsel fra solfangeren til swimmingpoolens indløbsdyser

Opvarmning af vandet afhænger af følgende faktorer: Gennemløbshastighed og mængden af solskin.

Solopvarmning fungerer kun effektivt i solskin. Den kan også forblive forbundet til pumpen i dårligt vejr, da dette kun forårsager et lille tab af trykket i pumpen.

### 1.1.3 Nødvendigt værktøj og tilbehør

Dette værktøj er nødvendigt til samlingen, men indgår ikke i dit sæt:

- Phillips skruetrækker
- Skruetrækker til lige kærv

### 1.1.4 Den ideelle placering til din solfanger

Dit varmelegeme skal stå et sted med så meget sollys som muligt.

- Placer aldrig solfangeren hen over din pool.
- Hold den på en passende afstand fra din pool (hold en sikker afstand).
- Solfangeren er designet til at give den maksimale gennemtrængning af sollys.

### 1.1.5 Produktpleje

Varmelegemet må ikke udsættes for kulde. Varmelegemet skal opbevares i et område beskyttet mod frost før den første frost, eller i slutningen af poolsæsonen.

Alle dele må kun skylles eller rengøres med vand. Rengøringsmidler kan beskadige beskyttelsescoveret.

### 1.1.6 Vinteropbevaring

Dræn alt vandet fra varmelegemet ved at lukke for rørene. Gem udstyret væk for vinteren i et område beskyttet mod frost. Fjern poolens tilbageløbsrør.

Sørg for, at der ikke er noget vand tilbage inde i udstyret, da det kan fryse. Vand udvider sig, når det fryser, og kan skade solkamrene.

## 2. Tekniske data:

### 2.1.1 Varmelegeme

- Mål: L x B x H 96 x 75 x 47
- Maksimalt tryk 1 bar ved 20 °C
- Vandets gennemløbshastighed maks. 6.500 l/t
- Vandopsamler 12 l
- Reservedele: Spændebånd x 2, slange 90 cm x 1, slange 48 cm x 1, kobling x 2, brugsanvisning x 1

## 3. Installationsvejledning

### 3.1.1 Samlevejledning

Før du begynder installationen af solfangeren, skal du slukke filterpumpen og lukke for alle vandtilslutninger.

- Fastgør fødderne til solfangerens underside.
- Monter de to koblingsadaptere på undersiden af solfangeren.
- Tilslut slangerne mellem filterenheden, solfangeren og poolen.
- Samling med en 32 mm koblingslange. Denne sættes direkte over koblingsadapteren og fastgøres med et spændebånd.
- Samling med en 38 mm koblingslange.

## 4. Ibrugtagning

Når solfangeren er samlet, og slangerne er tilsluttet filterpumpen og poolen, skal du lukke op for vandforsyningen og sikre, at vandet strømmer gennem slangen. Tænd derefter filtersystemet. Der stiger luftbobler op fra indløbsdysen i poolen. Dette sker, efterhånden som luften presses ud af solfangeren. Hvis dette fortsætter i mere end 2-3 minutter, skal du kontrollere, om samlingerne i dit system er tætte.

**Bemærk:** Tildæk din pool natten over for at undgå varmetab.



## 5. Fejlfinding

Problem	Årsag / løsning
Poolen bliver ikke varm.	<ul style="list-style-type: none"> <li>• Sørg for, at der strømmer vand gennem slangerne.</li> <li>• Har der været nok solskin?</li> <li>• Udnyt den maksimale mængde af sollys, og øg filterpumpens driftstid.</li> <li>• Tildæk din pool natten over for at undgå varmetab.</li> <li>• Det er muligt, at du har brug for flere varmelegemer.</li> </ul>
Der kommer ingen bobler, efter at udstyret er forbundet med pumpen.	<ul style="list-style-type: none"> <li>• Tjek filtersystemet, og sørg for, at vand fra poolen flyder gennem filterpumpen, derefter gennem varmelegemet og til sidst gennem koblingslangen og tilbage til poolen.</li> </ul>
Der kommer luftbobler ud af poolens tilbageløb, efter at pumpen er tændt.	<ul style="list-style-type: none"> <li>• Tjek koblingsslangerne for skader.</li> <li>• Tjek, at spændebåndene er strammet ordentligt.</li> </ul>
Der løber vand ud.	<ul style="list-style-type: none"> <li>• Tjek pakningerne i rørsystemet.</li> <li>• Tjek, om du har strammet spændebåndene nok.</li> <li>• Tjek koblingsslanger for eventuelle revner.</li> </ul>

## 6. Garanti

Der ydes 12 måneders garanti (+ 12 måneders reklamationsret). Garantiperioden gælder fra datoen for købet på din købskvittering. Købsbevis skal fremvises ved servicehenvendelser i garantiperioden. OBS: Gem din købskvittering et sikkert sted!

Garantien dækker ikke almindelig slitage, ridser eller kosmetiske skader. Mere specifikt dækker garantien ikke skader som følge af:

- Forkert brug eller håndtering, herunder frostskafer ved forkert opbevaring.
- Fald eller stød
- Reparationer, ombygninger eller lignende udført af nogen anden end Swim & Fun Scandinavia servicecenter.

Ved reklamation skal du kontakte Swim & Fun Scandinavia på [swim-fun.com/Support](http://swim-fun.com/Support).

Ved indlevering af en defekt vare skal produktet være emballeret, så det er beskyttet mod transportskader. Det er dit ansvar, at produktet kommer sikkert frem. Du bedes oplyse navn, adresse, telefonnummer og e-mail-adresse, så vi kan returnere produktet til dig. Husk at oplyse, hvad der er galt med dit produkt.

## Index

1. Generellt.....	11
2. Tekniska data .....	12
3. Instruktioner för installation .....	12
4. Första användningen .....	12
5. Felsökning.....	13
6. Garanti .....	13

## Säkerhetsföreskrifter

Läs igenom dessa instruktioner noggrant innan du använder produkten.

Försiktighet! Underlåtenhet att fullt ut följa våra användningsinstruktioner eller säkerhetsföreskrifter, kan orsaka skador på den enheten eller leda till personskador.

	Komponentens namn	Antal
(1)	SOLAR BOARD HEATER (solvärmare)	1
(2)	STÖDBEN	2
(3)	PLATT PACKNING	2
(4)	SLANGKOPPLING	2
(5)	ANSLUTNINGSLÖCK	2
(6)	SLANGREDUKTION	2
(7)	SLANGKLÄMMA	2
(8)	LÅNG SLANG	1
(9)	KORT SLANG	1

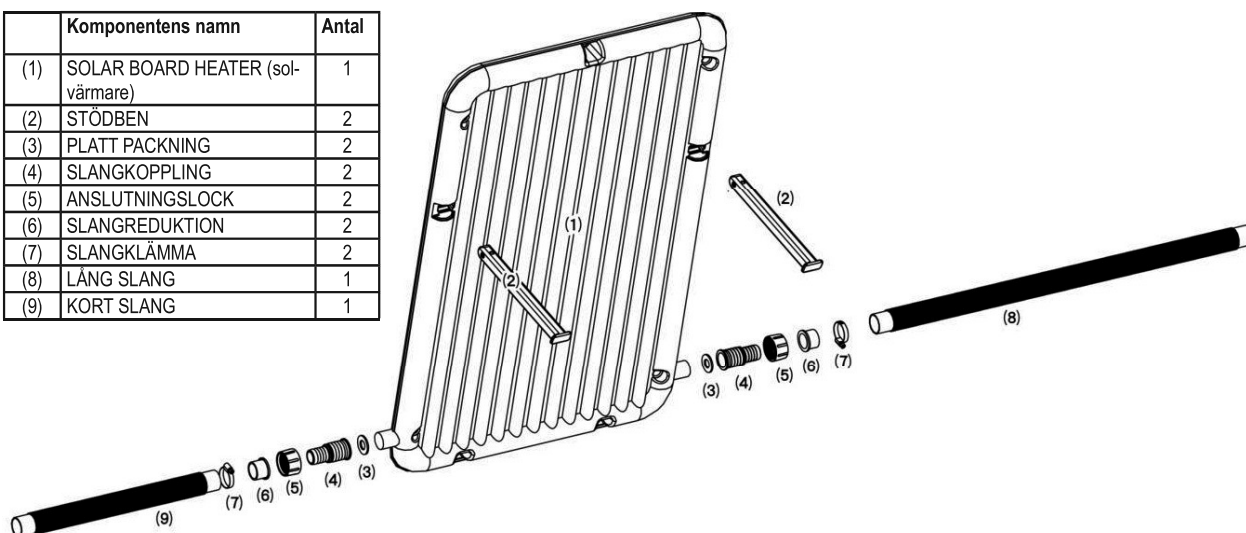

Läs bruksanvisningen och de instruktioner som visas här.

- Låt inte barn hantera utrustningen.
- Stäng alltid av filtersystemet när du arbetar med solfångaren.
- Placera inte utrustningen för nära poolen (tillräckligt skyddsavstånd).
- Använd inte petroleumbaserade smörjmedel. Petroleum verkar frätande på produktens plastkomponenter.
- Denna utrustning är inte avsedd för användning av alla (inklusive barn) med begränsad fysisk, sensorisk eller mental förmåga, eller med begränsad erfarenhet och/eller begränsad kunskap, såvida de inte övervakas av någon som ansvarar för deras säkerhet, eller om de får instruktioner angående användningen av utrustningen.
- Barn måste övervakas för att säkerställa att de inte leker med utrustningen.

## 1. Generellt

### 1.1.1 Villkor för installation av solvärmaren

Solvärmaren som du har köpt är avsedd att användas tillsammans med en liten trädgårdspool, och den är lätt att installera och hantera.

Installationsanvisningarna är baserade på följande villkor:

1. Du har en pool som är färdigmonterad och fylld med vatten.
2. Din pool har ett filtersystem.
3. Du har de kopplings slangar som krävs för att förse poolen och filtersystemet med vatten. (Ø 32/38 mm)

Detta är kraven för att solvärmaren ska kunna tvinga vatten genom solkamrarna när den är installerad och ansluten till filterpumpen.

### 1.1.2 Användning (Figur 1)

När utrustningen är installerad är den ansluten mellan filtersystemet och poolen med hjälp av de båda slangkopplingarna. Kopplings slangan tvingar det kalla vattnet från filterenheten in i solkamrarna på solfångaren. Där värms vattnet upp av solens energi och matas sedan till den andra kopplings slangan och leds ut i poolen.

A = matning från filterenheten till solfångaren

B = matning från solfångaren till poolens inloppsmunstycken

Hur mycket vattnet värms upp beror på följande faktorer: Flöde och mängden solsken.

Soluppvärmning fungerar bara effektivt i solsken. Den kan också vara ansluten till pumpen vid dåligt väder eftersom detta bara resulterar i små tryckförluster i pumpen.

### 1.1.3 Nödvändiga verktyg och tillbehör

Följande verktyg krävs för monteringen men ingår inte i satsen:

- Stjärnskruvmejsel
- Platt skruvmejsel

### 1.1.4 Den idealiska uppställningsplatsen för din solfångare

Din solfångare måste placeras där den exponeras för så mycket solljus som möjligt.

- Placera aldrig solfångaren över poolens vattenyta.
- Håll tillräckligt säkerhetsavstånd från din pool (håll ett säkerhetsavstånd).
- Solfångaren är utformad så att den träffas av mest möjliga mängd solljus.

### **1.1.5 Skötsel av produkten**

Solvärmaren bör inte utsättas för kallt väder. Solvärmaren ska förvaras på en plats som är skyddad mot frost innan den första frosten kommer, eller i slutet av poolsäsongen.

Alla delar måste sköljas eller rengöras med enbart vatten. Rengöringsmedel kan skada skyddslocket.

### **1.1.6 Övervintring**

Töm ut allt vatten från solvärmaren genom att stänga av rören. Vinterförvara utrustningen på en plats som är skyddad mot frost. Ta bort poolens returledning.

Kontrollera att det inte finns något vatten kvar inuti utrustningen som kan frysa. Vatten expanderar när det fryser och kan därför skada solkamrarna.

## **2. Tekniska data:**

### **2.1.1 Solarvärmare**

- Mått: L x B x H: 96 x 75 x 47
- Högsta tryck 1 bar vid 20 °C
- Vattenflöde max. 6 500 l/h
- Vattenmängd solfångare 12 l
- Reservdelar: Slangklämma x 2, Slang 90 cm x 1, Slang 48 cm x 1, Koppling x 2, Bruksanvisning x 1

## **3. Instruktioner för installation**

### **3.1.1 Monteringsanvisning**

Innan du påbörjar installationen av solfångaren, stäng av filterpumpen och stäng alla vattenanslutningar.

- Fäst fötterna på undersidan av solfångaren.
- Montera de båda anslutningsadapterna på undersidan av solfångaren.
- Anslut slangarna mellan filterenheten, solfångaren och poolen.
- Montering med en 32 mm slangkoppling. Denna skjuts på direkt över kopplingsadaptern och fästs med en slangklämma.
- Montering med en 38 mm slangkoppling.

## **4. Första användningen**

När solfångaren monteras och slangarna är anslutna till filterpumpen och poolen öppnar du vattenkranen och kontrollerar att vattnet rinner genom slangen. Slå sedan på filtersystemet. Luftbubblor stiger från inloppsmunstycket i poolen. Detta händer när luften evakueras från solfångaren. Om detta fortsätter i mer än 2—3 minuter, kontrollera tätheten hos anslutningarna i ditt system.

**OBS!** Täck över poolen på natten för att undvika värmeförluster.

## 5. Felsökning

Problem	Orsak/lösning
Poolen värms inte upp.	<ul style="list-style-type: none"> <li>• Kontrollera att vattnet rinner igenom slangarna.</li> <li>• Har det varit tillräckligt soligt?</li> <li>• Utnyttja den maximala mängden solljus och förläng tiden som filterpump är igång.</li> <li>• Täck över poolen på natten för att undvika värmeförluster.</li> <li>• Det är möjligt att du kan behöva flera solvärmare.</li> </ul>
Inga bubblor uppstår efter att utrustningen har anslutits till pumpen.	<ul style="list-style-type: none"> <li>• Kontrollera filtersystemet och att vattnet från poolen rinner genom filterpumpen, därefter genom solvärmaren och slutligen genom kopplingslangan tillbaka till poolen.</li> </ul>
Luftbubblor kommer från poolens returslang efter att pumpen har varit påslagen.	<ul style="list-style-type: none"> <li>• Kontrollera kopplingslangarna för att utesluta skador.</li> <li>• Kontrollera att slangklämmorna har dragits åt ordentligt.</li> </ul>
Vatten läcker ut.	<ul style="list-style-type: none"> <li>• Kontrollera tätningarna i rörsystemet.</li> <li>• Kontrollera om du har dragit åt slangklämmorna tillräckligt.</li> <li>• Kontrollera att det inte finns några sprickor i kopplingslangarna.</li> </ul>

## 6. Garanti

Produkten omfattas av en 12-månaders garanti (plus 12 månaders reklamationsrätt). Garantitiden gäller från inköpsdatumet på ditt inköpskvitto. Kvitto måste kunna visas upp när du gör anspråk på service som omfattas av garantin. OBS! Förvara kvittot på ett säkert ställe!

Garantin omfattar inte normalt slitage, repor, slitage eller kosmetiska skador. Garantin täcker specifikt inte skador som orsakats till följd av:

- Felaktig användning eller hantering inklusive frostskada som orsakats av felaktig lagring.
- Ett fall eller stötar
- Reparationer, modifieringar m.m. som utförts av någon annan än Swim & Fun Scandinavias servicecenter.

Om du har en reklamation, måste du kontakta Swim & Fun Scandinavia på [swim-fun.com/Support](http://swim-fun.com/Support).

Vid inskickande av en defekt del måste denna vara förpackad så att produkten är skyddad mot transportskador. Det är din skyldighet att se till att produkten anländer säkert. Vänligen uppge ditt namn, adress och e-postadress — så att vi kan returnera produkten till dig. Kom ihåg att ange vad felet med produkten är.

## Hakemisto

1. Yleistä .....	15
2. Tekniset tiedot .....	16
3. Asennusohjeet .....	16
4. Ensimmäinen käyttökerta .....	16
5. Vianetsintä.....	17
6. Takuu.....	17

## Turvallisuusohjeet

Lue nämä ohjeet huolellisesti ennen kuin käytät tuotetta.

Varoitus Annettujen käyttöohjeiden tai turvallisuusmääräysten pienikin laiminlyönti voi aiheuttaa vahinkoa yksikölle tai ihmisille.

	Osan nimi	Määrä
(1)	AURINKOKENNOLÄMMITIN	1
(2)	SEISONTATUKI	2
(3)	TASAINEN TIIVISTE	2
(4)	LETKULIITIN	2
(5)	LIITINKORKKI	2
(6)	LETKUN SUPISTIN	2
(7)	LETKUNKIRISTIN	2
(8)	PITKÄ LETKU	1
(9)	LYHYT LETKU	1

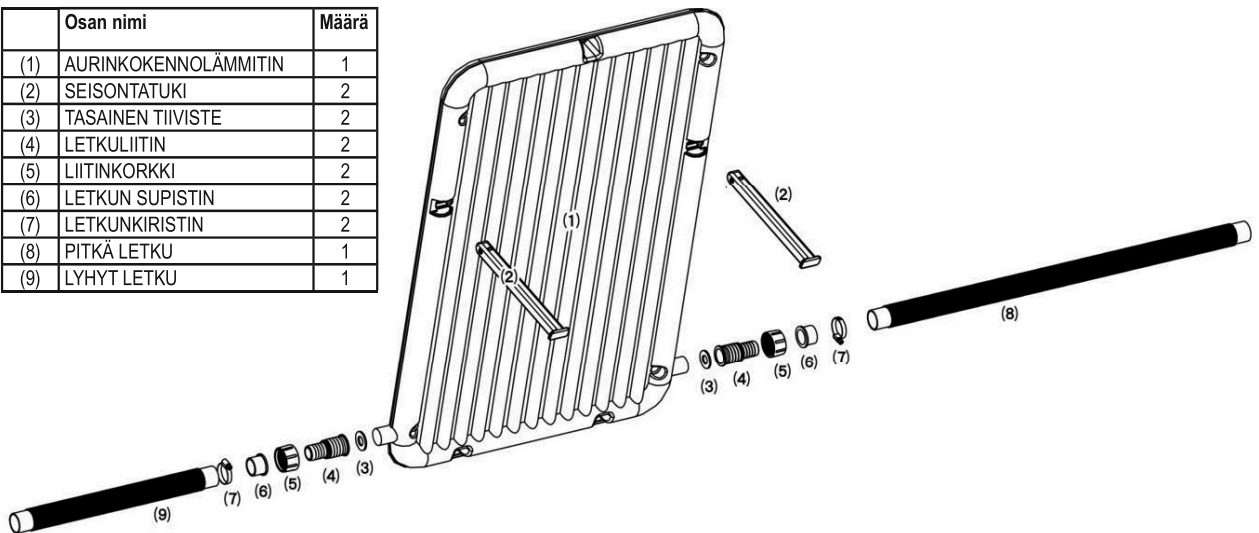

Lue ohjeet ja niiden sisältämät neuvot.

- Älä anna lasten käsitellä laitetta.
- Sammuta aina suodatusjärjestelmä, kun käytät aurinkokeräintä.
- Älä sijoita laitetta liian lähelle allasta (riittävä turvaetäisyys).
- Petrolipitoisia voiteluaineita ei saa käyttää. Petrolia syövyttää tuotteen muoviosia.
- Tätä laitetta ei ole tarkoitettu sellaisten henkilöiden käyttöön (lapset mukaan lukien), joiden fyysiset, sensoriset tai psyykkiset kyvyt ovat rajoittuneet tai joilla on vähän kokemusta ja/tai tietoa, ellei heitä valvo heidän turvallisuudestaan vastuussa oleva henkilö tai elleivät he saa opastusta laitteiston käyttöön.
- Lapsia on valvottava sen varmistamiseksi, etteivät he leiki laitteistolla.

## 1. Yleistä

### **1.1.1 Aurinkokennolämmittimen asennuksen edellytykset**

Ostamasi aurinkokennolämmitin on tarkoitettu käytettäväksi pienissä puutarha-altaissa, ja se on helppo asentaa ja käsitellä.

Asennusohjeet perustuvat seuraaviin edellytyksiin:

1. Sinulla on allas, joka on täysin koottu ja täynnä vettä.
2. Altaassa on suodatusjärjestelmä.
3. Sinulla on tarvittavat liitinletkut, joilla allas ja suodatinjärjestelmä täytetään vedellä. (Ø 32/38 mm)

Nämä ovat vaatimukset, joiden on täyttyvä, jotta aurinkokennolämmitin voi ohjata veden aurinkokammioihin, kun järjestelmä asennettu ja täysin liitetty suodatinpumppuun.

### **1.1.2 Käyttö (Kuva 1)**

Kun laitteisto on asennettu, se liitetään suodatusjärjestelmän ja altaan väliin kahdella letkuliittimellä. Liitinletku ohjaa kylmää vettä suodatinyksiköstä aurinkokeräimen aurinkokammioihin. Täällä se lämmitetään aurinkoenergialla ja syötetään toisen liitinletkun kautta uima-altaaseen.

A = syöte suodatinyksiköstä aurinkokeräimeen

B = syöte aurinkokeräimestä altaan tulosuuttimiin

Veden lämmitys riippuu seuraavista tekijöistä: Virtausnopeus ja auringonpaisteen määrä.

Aurinkolämmitys toimii tehokkaasti vain auringonpaisteessa. Se voi olla kytkettynä pumppuun myös huonolla säällä, koska se aiheuttaa vain vähän painehäviötä pumpussa.

### **1.1.3 Tarvittavat työkalut ja tarvikkeet**

Nämä työkalut tarvitaan asentamiseen, mutta ne eivät sisälly pakkaukseen:

- Phillips-ruuvimeisseli
- Litteäpäinen ruuvimeisseli

### **1.1.4 Aurinkokeräimen paras paikka**

Aurinkokennolämmittimen paikkaan on tultava niin paljon auringonvaloa kuin mahdollista.

- Älä koskaan aseta aurinkokeräintä altaan yläpuolelle.
- Pidä se riittävän etäisyyden päässä altaasta (pidä turvaväli).
- Aurinkokeräimen tarkoituksena on koota auringonvaloa mahdollisimman paljon.

### 1.1.5 Hoito-ohje

Aurinkokennolämmitintä ei saa altistaa kylmälle säälle. Aurinkokennolämmitin on siirrettävä pakkaselta suojattuun tilaan ennen ensimmäisiä pakkasia tai kun allaskausi lopussa.

Kaikki osat on huuhdeltava tai puhdistettava pelkällä vedellä. Pesuaineet voivat vaurioittaa suoja-alvoa.

### 1.1.6 Talvisäilytys

Valuta kaikki vesi aurinkokennolämmittimestä sulkemalla putket. Säilytä laitteisto talven aikana pakkaselta suojatulla alueella. Poista altaan paluuputket.

Varmista, että laitteen sisälle jää vettä, koska se voi jäättyä. Vesi laajenee, kun se jäätyy, ja voi siksi vahingoittaa aurinkokammioita.

## 2. Tekniset tiedot:

### 2.1.1 Aurinkokennolämmitin

- Mitat: P x L x K 96 x 75 x 47
- Maksimipaine 1 bar/20 °C
- Virtausnopeus maks. 6500 l/h
- Keräimen vesitilavuus 12 l
- Varaosat: Letkunkiristin x 2, 90 cm x 1 letku, letku 48 cm x 1, Liitin x 2, Ohjekirja x 1

## 3. Asennusohjeet

### 3.1.1 Kokoamisohjeet

Ennen kuin aloitat keräimen asennuksen, sammuta suodatinpumppu ja sulje kaikki vesiliitännät.

- Liitä jalat aurinkokeräimen alle.
- Sovita 2 liitinsovitinta aurinkokeräimen alapuolelle.
- Liitä letkut suodatinyksikön, aurinkokeräimen ja uima-altaan väliin.
- Kokoanpano 32 mm letkuliittimellä. Tämä työnnetään suoraan liitinsovitin päälle ja kiinnitetään letkunkiristimellä.
- Kokoanpano 38 mm letkuliittimellä.

## 4. Ensimmäinen käyttökerta

Kun aurinkokeräin on koottu ja letkut on liitetty suodatinpumppuun ja uima-altaaseen, avaa vedensyöttö ja varmista, että vesi virtaa letkun läpi. Käynnistä suodatinjärjestelmä. Altaan tulosuuttimista tulee ilmakuplia. Tämä tapahtuu, koska ilma poistuu aurinkokeräimestä. Jos tämä jatkuu yli 2-3 minuuttia, tarkista järjestelmän liitinten kireys.

**Huomaa:** Peitä allas yön ajaksi lämpöhäviön välttämiseksi.



## 5. Vianetsintä

Ongelma	Syy/Ratkaisu
Allas ei lämpene.	<ul style="list-style-type: none"> <li>• Varmista, että vesi virtaa letkujen läpi.</li> <li>• Onko ollut tarpeeksi aurinkoista?</li> <li>• Hyödynnä mahdollisimman paljon auringonvaloa ja lisää suodatinpumpun käyttöaikaa.</li> <li>• Peitä allas yön ajaksi lämpöhäviön välttämiseksi.</li> <li>• On mahdollista, että saatat tarvita useita aurinkokennolämmittimiä.</li> </ul>
Kuplia ei tule, kun laitteisto on liitetty pumppuun.	<ul style="list-style-type: none"> <li>• Tarkista suodatinjärjestelmä ja varmista, että vesi virtaa altaasta suodatinpumppuun ja siitä aurinkokennolämmittimeen ja edelleen liitinletkun kautta takaisin altaaseen.</li> </ul>
Ilmakuplia tulee altaan poistoletkusta, kun pumppu on kytketty päälle.	<ul style="list-style-type: none"> <li>• Tarkistaa liitinletkut vahinkojen varalta.</li> <li>• Tarkista, että letkunkiristimet on kunnolla kiristetty.</li> </ul>
Vettä vuotaa pois.	<ul style="list-style-type: none"> <li>• Tarkista putkien tiivisteet.</li> <li>• Tarkista, onko letkunkiristimet riittävän tiukalla.</li> <li>• Tarkista liitinletkut halkeamien varalta.</li> </ul>

## 6. Takuu

Tuotteella on 12 kuukauden takuu (sekä 12 kuukauden reklamaatio-oikeus). Takuu-aika alkaa ostopäivämäärästä, joka näkyy ostokuitissa. Ostokuitti on esitettävä takuuvaateiden yhteydessä. HUOM: Pidä ostokuitti tallessa!

Takuu ei koske normaalia kulumista, naarmuja, hankautumia tai kosmeettisia vaurioita. Varsinkaan takuu ei kata vaurioita, jotka johtuvat seuraavista syistä:

- Virheellinen käyttö tai käsittely, myös säilytyksen aikaiset jäätymisvahingot.
- Putoaminen tai isku.
- Korjaukset, muutokset jne., jotka on tehnyt kuka tahansa muu kuin Swim & Fun Skandinavian huoltoliike.

Ota reklamaatioasioissa yhteyttä Swim & Fun Scandinavian tukeen: [swim-fun.com/Tuki](http://swim-fun.com/Tuki).

Viallinen tuote on pakattava niin, että se on suojattu kuljetusvaurioilta. Omalla vastuullasi on tarkastaa, että tuote on kunnossa toimituksen saapuessa. Muista liittää mukaan nimi, osoite ja sähköpostiosoite, jotta voimme palauttaa tuotteen sinulle. Muista kertoa meille, mitä vikaa tuotteessa on.

## Indeks

1. Generell informasjon .....	19
2. Tekniske data .....	20
3. Installasjonsinstruksjoner .....	20
4. Førstegangs bruk .....	20
5. Feilsøking .....	21
6. Garanti .....	21

## Sikkerhetsanvisninger

Les disse instruksjonene grundig før du bruker produktet.

Forsiktig: Hvis du ikke følger bruksanvisningen eller sikkerhetsinstruksjonene, kan det forårsake skader på enheten eller personer.

	Delenavn	Antall
(1)	SOLCELLEVARMER	1
(2)	STØTTEBEIN	2
(3)	FLAT PAKNING	2
(4)	SLANGETILKOBLING	2
(5)	TILKOBLINGSLOKK	2
(6)	SLANGEREDUKSJON	2
(7)	SLANGEKLEMME	2
(8)	LANG SLANGE	1
(9)	KORT SLANGE	1

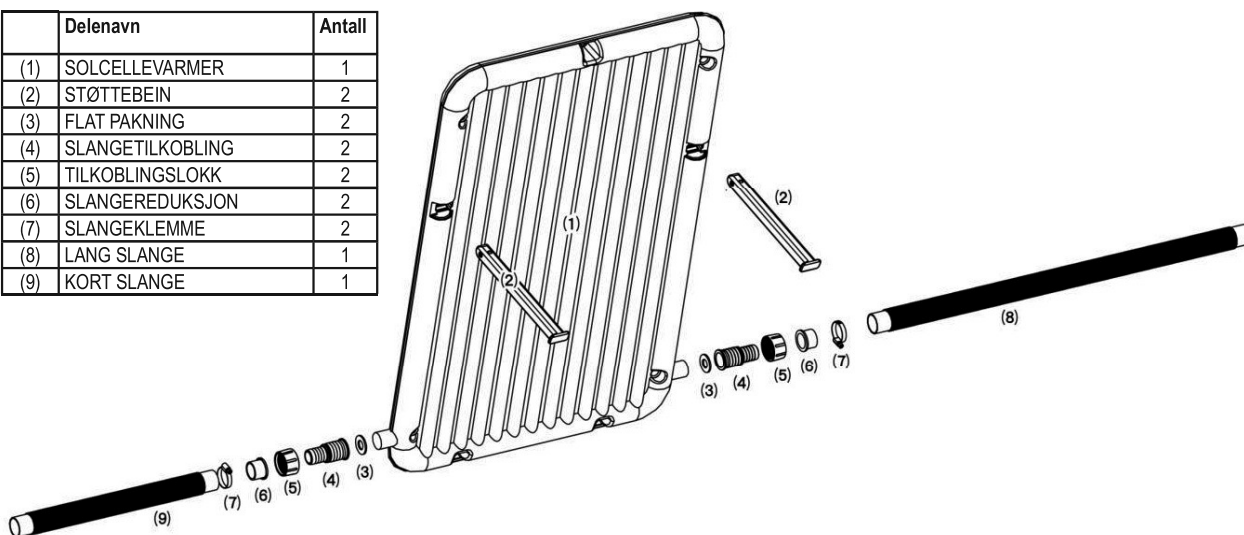

Les bruksanvisningen og instruksjonene.

- Ikke la barn betjene dette utstyret.
- Du må alltid slå av filtersystemet når du arbeider med solfangeren.
- Ikke plasser utstyret for nær bassenget (tilstrekkelig trygg avstand).
- Ikke bruk oljebaserte smøremidler. Olje angriper produktets plastkomponenter.
- Dette utstyret skal ikke brukes av noen (inkludert barn) som har begrensede fysiske, sensoriske eller mentale evner eller som har begrenset erfaring eller kunnskap med mindre de er under oppsikt av noen som har ansvaret for sikkerheten eller de har fått instruksjoner for bruk av utstyret.
- Barn må være under oppsikt for å unngå at de leker med utstyret.

# 1. Generell informasjon

## 1.1.1 Betingelser for installasjon av en solcellevarmer

Solcellevarmeren du har kjøpt skal brukes med små hagebasseng, og den er enkel å installere og bruke.

Installasjonsanvisningene er basert på følgende forhold:

1. Du har et basseng som er ferdig montert og fylt med vann.
2. Bassenget har et filtersystem.
3. Du har nødvendige tilkoblingslanger for å føre vann til pumpen og filtersystemet.  
(Ø 32/38 mm)

Dette er kravene som må overholdes for at solcellevarmeren skal kunne tvinge vann gjennom solkamrene når den installeres og kobles til filterpumpen.

## 1.1.2 Bruk (figur 1)

Når utstyret er montert, kobles det mellom filtersystemet og bassenget ved hjelp av to slanger. Tilkoblingsslangen tvinger det kalde vannet fra filterenheten inn i solkamrene i solfangeren. Der varmes det opp av solen og mates deretter tilbake til den andre slangen mot bassenget.

A = mating fra filterenheten til solfangeren

B = mating fra solfangeren til svømmebassengets inntak

Oppvarmingen av vannet avhenger av følgende faktorer: Gjennomstrømning og mengden solskinn

Soloppvarming fungerer bare i solskinn. Den kan også være koblet til pumpen når det er dårlig vær, siden det bare fører til et lite trykktap i pumpen.

## 1.1.3 Nødvendig verktøy og tilbehør

Disse verktøyene er nødvendige for montering, men medfølger ikke:

- Stjernskrutrekker
- Flat skrutrekker

## 1.1.4 Den perfekte plasseringen av solfangeren

Solfangeren må plasseres på et sted hvor det er så mye sol som mulig.

- Solfangeren må aldri plasseres over bassengets overflate.
- Hold tilstrekkelig avstand fra bassenget (ha trygg avstand).
- Solfangeren er utformet for maksimal penetrering av sollys.

### **1.1.5 Vedlikehold av produktet**

Solfangeren må ikke utsettes for kulde. Solfangeren må oppbevares på et frostfritt sted før det blir kuldegrader eller når badesesongen er over.

Alle delene må skylles eller rengjøres med vann. Vaskemidler kan skade det beskyttende dekkelet.

### **1.1.6 Overvintring**

Tøm solfangeren for vann ved å stenge alle rørene. Lagre utstyret frostfritt om vinteren. Fjern retur-rørene til bassenget.

Påse at det ikke er vann i utstyret, siden det kan fryse. Vann utvides når det fryser og kan derfor skade solkamrene.

## **2. Tekniske data:**

### **2.1.1 Solfanger**

- Dimensjoner: L x B x H 96 x 75 x 47
- Maksimalt trykk 1 bar ved 20 °C
- Vannets gjennomstrømningshastighet maks. 6500 l/t
- Vanninnhold i samleren 12 l
- Reservedeler: Slangeklemme x 2, slange 90 cm x 1, slange 48 cm x 1, kobling x 2, bruksanvisning x 1

## **3. Installasjonsinstruksjoner**

### **3.1.1 Monteringsanvisning**

Før du monterer solfangeren, må du slå av filterpumpen og stenge all vanntilførsel.

- Koble føttene til undersiden av solfangeren.
- Monter de to koblingsadapterne til undersiden av solfangeren.
- Koble slangen mellom filterenheten, solfangeren og bassenget.
- Fest med en 32 mm slangekobling. Denne skyves direkte over koblingsadapteren og festes med slangeklemmen.
- Monteres med 38 mm slangekobling.

## **4. Førstegangs bruk**

Når solfangeren er montert og slangene er koblet til filterpumpen og bassenget, må du åpne vanntilførselen og sikre at vannet flyter gjennom slangen. Slå deretter på filtersystemet. Det kommer luftbobler fra inntaket i bassenget. Det skyldes at luften skyves ut av solfangeren. Hvis dette fortsetter i mer enn 2–3 minutter, må du kontrollere alle koblingene i systemet.

**Legg merke til:** Dekk til bassenget om natten for å unngå varmetap.

## 5. Feilsøking

Problem	Årsak / løsning
Bassenget blir ikke varmt.	<ul style="list-style-type: none"> <li>• Påse at det renner vann gjennom slangene.</li> <li>• Har det vært nok sollys?</li> <li>• Utnytt maksimalt av sollyset og forleng filterpumpens kjøretid.</li> <li>• Dekk til bassenget om natten for å unngå varmetap.</li> <li>• Det kan hende du trenger flere solfangere.</li> </ul>
Det kommer ingen bobler etter at utstyret er koblet til pumpen.	<ul style="list-style-type: none"> <li>• Kontroller filtersystemet og påse at vannet fra bassenget renner gjennom filterpumpen, deretter gjennom solfangeren og til slutt gjennom slangen tilbake til bassenget.</li> </ul>
Det kommer luftbobler fra returslangen i bassenget når pumpen slås på.	<ul style="list-style-type: none"> <li>• Kontroller at slangene ikke er skadet.</li> <li>• Kontroller at slangeklemmene er strammet til.</li> </ul>
Det lekker vann.	<ul style="list-style-type: none"> <li>• Kontroller pakningene i rørene i systemet.</li> <li>• Kontroller at slangeklemmene er strammet.</li> <li>• Kontroller at det ikke er sprekker i slangene.</li> </ul>

## 6. Garanti

Produktet leveres med 12 måneders garanti. Garantiperioden løper fra kjøpsdatoen på kvitteringen din. Du må fremvise kvittering ved garantihenvendelser. NB! Oppbevar kvitteringen på et trygt sted.

Garantien dekker ikke normal slitasje, riper eller kosmetisk skade. Garantien dekker ikke problemer som følge av:

- Feil bruk eller håndtering, inkludert frostskafer som skyldes feil oppbevaring.
- Fall eller støt
- Reparasjoner, endringer eller annet som er utført av andre enn Swim & Fun Skandinavias servicesenter.

Ved krav må du kontakte Swim & Fun Skandinavia på [swim-fun.com/Support](http://swim-fun.com/Support).

Ved innlevering av defekt vare må den pakkes inn slik at den er beskyttet mot skader under transport. Det er ditt ansvar at produktet kommer trygt frem. Legg ved navn, adresse og e-postadresse slik at vi kan returnere produktet til deg. Husk å fortelle oss hva som er galt med produktet.

## Index

1. General information.....	23
2. Technical data .....	24
3. Installation instructions.....	24
4. Initial use .....	24
5. Trouble shooting.....	25
6. Gurantee .....	25

## Safety instructions

Read through these instructions carefully before you use the product.

Caution: Failure to comply fully with our instructions for use, or safety instructions, may cause damage to the unit or injury to individuals.

	Part name	Qty
(1)	SOLAR BOARD HEATER	1
(2)	SUPPORTING LEG	2
(3)	FLAT GASKET	2
(4)	HOSE CONNECTOR	2
(5)	CONNECTOR CAP	2
(6)	HOSE REDUCER	2
(7)	HOSE CLAMP	2
(8)	LONG HOSE	1
(9)	SHORT HOSE	1

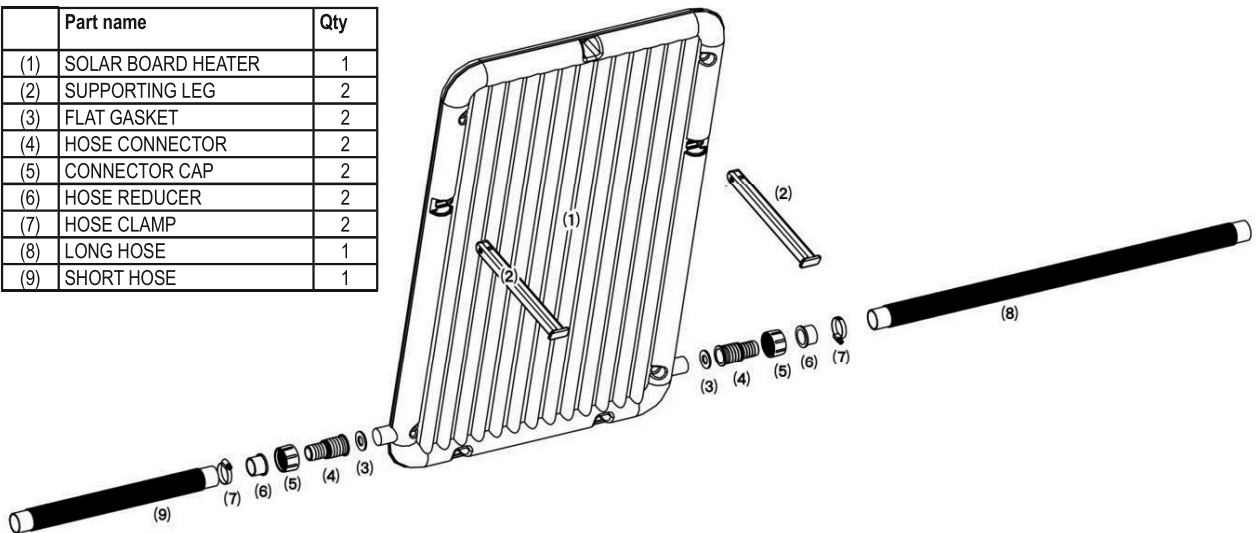

Please read the instruction manual and the directions shown here.

- Do not allow children to handle this equipment.
- Always turn off your filter system when you are working with your solar collector.
- Do not position the equipment too close to the pool (adequate safe distance).
- Do not use any petroleum-based lubricants. Petroleum attacks the product's plastic components.
- This equipment is not intended for use by anyone (including children) with restricted physical, sensory or mental ability, or with limited experience and / or limited knowledge, unless they are supervised by someone responsible for their safety, or if they receive instructions regarding the use of the equipment.
- Children must be supervised to ensure they do not play with the equipment.

## 1. General information

### **1.1.1 Conditions for the installation of a Solar Board Heater**

The Solar Board Heater you have purchased is intended for use with small garden pools, and is easy to install and handle.

The installation instructions are based on the following conditions:

1. You have a pool which is fully built and filled with water.
2. Your pool has a filter system.
3. You have the required connector hoses to supply the pool and filter system with water. (Ø 32/38 mm)

These are the requirements so that the Solar Board Heater can force water through the solar chambers when it is installed and fully connected to the filter pump.

### **1.1.2 Use (Figure 1)**

Once the equipment is installed, it is connected between your filter system and your pool using the two hose connectors. The connector hose forces the cold water from your filter unit into the solar chambers of your solar collector. Here it is heated by the sun's energy and then fed on to the second connector hose towards the pool.

A = feed from the filter unit to the solar collector

B = feed from the solar collector to the swimming pool inlet nozzles

Water heating depends on the following factors: Flow rate and level of sunshine.

Solar heating only functions efficiently in sunshine. It can also remain connected to the pump in poor weather as this only causes a slight loss of pressure in the pump.

### **1.1.3 Tools and accessories required**

These tools are required for assembly, but are not included in your set:

- Phillips screwdriver
- Flat head screwdriver

### **1.1.4 The ideal location for your solar collector**

Your Solar Board Heater needs to be in a location with as much sunlight as possible.

- Never position the solar collector over the surface of your pool.
- Keep it an adequate distance away from your pool (keep a safe distance).
- The solar collector is designed to allow maximum possible penetration of sunlight.

### **1.1.5 Product care**

The Solar Board Heater should not be exposed to cold weather. The Solar Board Heater should be stored in an area protected from frost before the first frost, or at the end of the pool season.

All parts must be rinsed or cleaned with water only. Detergents may damage the protective cover.

### **1.1.6 Over wintering**

Drain all the water from the Solar Board Heater by closing off the pipes. Store the equipment away for winter in an area protected from frost. Remove the pool return pipes.

Make sure there is no water left inside the equipment as this can freeze. Water expands as it freezes and so can damage the solar chambers.

## **2. Technical data:**

### **2.1.1 Solar Board Heater**

- Dimensions: L x W x H 96 x 75 x 47
- Maximum pressure 1 bar at 20 °C
- Water flow rate max. 6,500 l/h
- Water content collector 12 l
- Spare parts: Hose clamp x 2, Hose 90cm x 1, Hose 48cm x 1, Connect x 2, Manual x 1

## **3. Installation instructions**

### **3.1.1 Assembly instructions**

Before you begin installation of the collector, turn off the filter pump and close off all water connections.

- Attach the feet to the underside of the solar collector.
- Fit the 2 connection adapters to the underside of the solar collector.
- Connect the hoses between the filter unit, the solar collector and the pool.
- Assembly with a 32 mm hose connector. This is pushed directly over the connector adapter and fastened with the hose clip.
- Assembly with a 38 mm hose connector.

## **4. Initial use**

Once the solar collector is assembled and the hoses are connected to the filter pump and the pool, open the water supply and ensure that water is flowing through the hose. Then turn on the filter system. Air bubbles will rise from the inlet nozzle in the pool. This happens as the air is expelled from the solar collector. If this continues for more than 2-3 minutes, check the tightness of the connections in your system.

**Please note:** Cover your pool overnight to avoid loss of heat.



## 5. Trouble shooting

Problem	Cause / Solution
The pool does not warm up.	<ul style="list-style-type: none"> <li>• Make sure that water is flowing through the hoses.</li> <li>• Has it been sunny enough?</li> <li>• Exploit the maximum amount of sunlight and increase the running time of the filter pump.</li> <li>• Cover your pool overnight to avoid loss of heat.</li> <li>• It is possible that you may need several Solar Board Heaters.</li> </ul>
No bubbles appear after the equipment has been attached to the pump.	<ul style="list-style-type: none"> <li>• Check the filter system and ensure that water from the pool is flowing through the filter pump, then through the Solar Board Heater and finally through the connector hose back to the pool.</li> </ul>
Air bubbles come out of the pool return after the pump has been turned on.	<ul style="list-style-type: none"> <li>• Check the connector hoses for any damage.</li> <li>• Check that the hose clamps have been properly tightened.</li> </ul>
Water escaping.	<ul style="list-style-type: none"> <li>• Check the seals in the system of pipes.</li> <li>• Check whether you have tightened the hose clamps tightly enough.</li> <li>• Check the connector hoses for any cracks.</li> </ul>

## 6. Guarantee

The product is covered by a 12-month guarantee (plus 12-month right to claim). The warranty period applies from the date of purchase on your purchase receipt. Proof of purchase must be provided when claiming for service under the guarantee. NB: Keep your purchase receipt in a safe place!

The guarantee does not cover normal wear and tear, scratches, wear and tear or cosmetic damage. Specifically, the guarantee does not cover damage caused as a result of:

- Improper use or handling including frost damage by improper storage.
- A fall or shock
- Repairs, modifications or etc. performed by anyone other than Swim & Fun Scandinavia servicecenter.

If you have a claim, you must contact Swim & Fun Scandinavia at [swim-fun.com/Support](http://swim-fun.com/Support).

By submission of a defective item it must be packaged so that the product is protected against transport damage. It is your responsibility that the product arrives safely. Please notify us on your name, address and e-mail - to enable us to return the product to you. Remember to let us know what is wrong with the product.

## Index

1. Allgemeine Informationen .....	27
2. Technische Daten.....	28
3. Installationsanleitung.....	28
4. Erste Verwendung.....	28
5. Fehlersuche und -behebung .....	29
6. Garantie .....	29

## Sicherheitshinweise

Lesen Sie diese Anleitung sorgfältig, bevor Sie das Produkt verwenden.

Vorsicht: Die Nichtbefolgung unserer Gebrauchsanweisung oder Sicherheitshinweise kann zu Schäden am Gerät oder zu Personenschäden führen.

	Teilename	Menge
(1)	SOLARHEIZUNG	1
(2)	STANDBEIN	2
(3)	FLACHDICHTUNG	2
(4)	SCHLAUCHANSCHLUSS	2
(5)	ANSCHLUSSDECKEL	2
(6)	SCHLAUCHREDUZIERER	2
(7)	SCHLAUCHSCHELLE	2
(8)	LANGER SCHLAUCH	1
(9)	KURZER SCHLAUCH	1

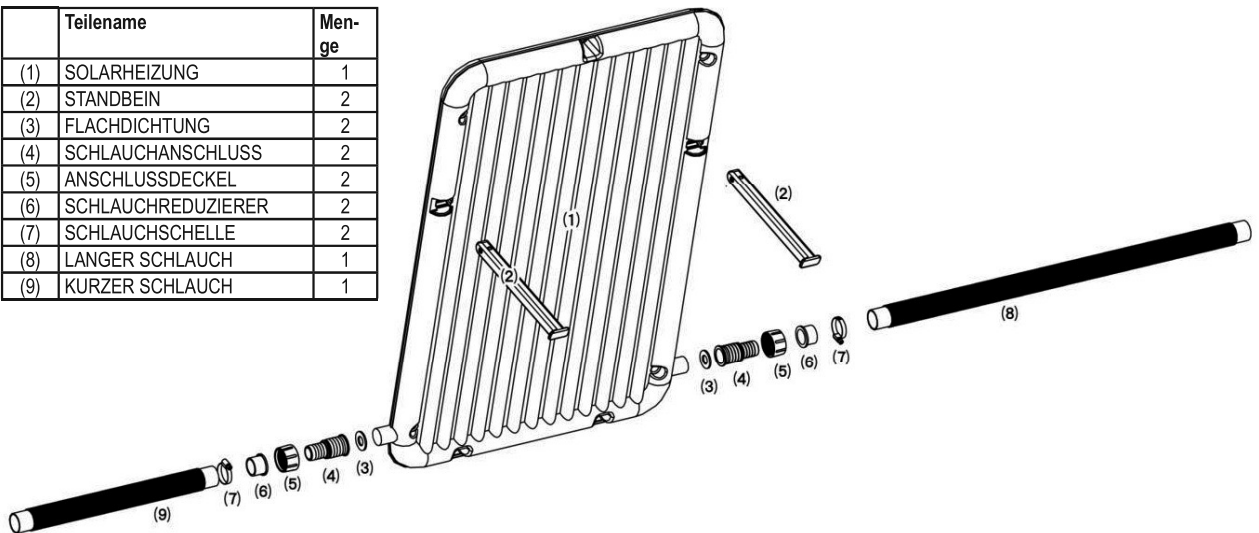

Bitte lesen Sie die Bedienungsanleitung und die dort gezeigten Anweisungen.

- Lassen Sie Kinder dieses Gerät nicht bedienen.
- Schalten Sie Ihr Filtersystem immer ab, wenn Sie an Ihrem Solarkollektor arbeiten.
- Stellen Sie das Gerät nicht zu nahe am Pool auf (ausreichend Sicherheitsabstand).
- Verwenden Sie keine Schmiermittel auf Petroleumbasis. Petroleum greift die Kunststoff-Komponenten des Produkts an.
- Dieses Gerät darf nicht von Personen (einschließlich Kindern) mit eingeschränkten körperlichen und geistigen Fähigkeiten sowie Wahrnehmungsstörungen oder fehlender Erfahrung und/oder fehlendem Wissen bedient werden, es sei denn, sie werden von der für ihre Sicherheit zuständigen Person beaufsichtigt oder sie erhalten Anweisungen zum sicheren Gebrauch des Geräts.
- Kinder müssen beaufsichtigt werden, um sicherzustellen, dass sie nicht mit dem Gerät spielen.

# 1. Allgemeine Informationen

## 1.1.1 Voraussetzungen für die Installation einer Solarheizung

Die von Ihnen erworbene Solarheizung ist für den Gebrauch in kleinen Gartenpools vorgesehen, und ist einfach zu installieren und zu bedienen.

Die Installationsanleitung basiert auf den folgenden Bedingungen:

1. Sie haben einen Pool, der komplett aufgebaut und mit Wasser gefüllt ist.
2. Ihr Pool verfügt über ein Filtersystem.
3. Sie haben die benötigten Anschlussschläuche, um Pool und Filtersystem mit Wasser zu versorgen.  
(Ø 32/38 mm)

Dies sind die Anforderungen, damit die Solarheizung Wasser durch die Solarkammern fördern kann, wenn sie installiert und an die Filterpumpe angeschlossen ist.

## 1.1.2 Gebrauch (Abbildung 1)

Sobald das Gerät installiert ist, ist es zwischen Ihrem Filtersystem und Ihrem Pool mit zwei Schlauchanschlüssen verbunden. Der Verbindungsschlauch drückt das kalte Wasser aus Ihrer Filtereinheit in die Solarkammern Ihrer Solaranlage. Hier wird es durch die Energie der Sonne erwärmt und anschließend über den zweiten Anschlussschlauch zum Pool zugeführt.

A = Zufuhr aus der Filtereinheit zum Solarkollektor

B = Zufuhr aus dem Solarkollektor zu den Swimmingpool-Einlassdüsen

Die Warmwasserbereitung hängt von den folgenden Faktoren ab: Durchfluss und Sonneneinstrahlung.

Die Solarheizung funktioniert nur effizient bei Sonnenschein. Sie kann auch bei schlechtem Wetter an der Pumpe angeschlossen bleiben, da es nur zu einem leichten Verlust des Drucks in der Pumpe führt.

## 1.1.3 Werkzeuge und Zubehörteile

Diese Werkzeuge sind für die Montage erforderlich, aber nicht in Ihrem Set enthalten:

- Phillips-Schraubendreher
- Schlitzschraubendreher

## 1.1.4 Der ideale Ort für Ihren Solarkollektor

Ihre Solarheizung muss an einem Ort mit so viel Sonnenlicht wie möglich stehen.

- Positionieren Sie den Solarkollektor nie über Ihrem Pool.
- Sorgen Sie für einen ausreichenden Abstand zu Ihrem Pool (halten Sie einen Sicherheitsabstand).
- Der Solarkollektor ist so ausgelegt, dass das Sonnenlicht maximal eindringt.

### **1.1.5 Produktpflege**

Die Solarheizung sollte nicht Kälte ausgesetzt werden. Die Solarheizung sollte vor dem ersten Frost oder ab dem Ende der Poolsaison an einem frostfreien Ort gelagert werden.

Alle Teile dürfen nur mit Wasser gespült oder gereinigt werden. Die Schutzabdeckung kann durch Reinigungsmittel beschädigt werden.

### **1.1.6 Überwinterung**

Entleeren Sie das Wasser aus der Solarheizung durch Verschließen der Rohre. Lagern Sie die Ausrüstung im Winter in einem vor Frost geschützten Bereich. Entfernen Sie die Pool-Rücklaufrohre.

Stellen Sie sicher, dass sich im Inneren der Ausrüstung kein Wasser mehr befindet, das einfrieren kann. Wasser dehnt sich beim Frieren aus und kann so die Solarkammern beschädigen.

## **2. Technische Daten:**

### **2.1.1 Solarheizung**

- Abmessungen: L x B x H 96 x 75 x 47
- Maximaler Druck 1 bar bei 20 °C
- Wasser-Durchflussmenge max. 6.500 l/h
- Wasserinhalt Kollektor 12 l
- Ersatzteile: 2 Schlauchklemmen, 1 Schlauch (90 cm), 1 Schlauch (48 cm), 2 Anschlüsse, 1 Handbuch

## **3. Installationsanleitung**

### **3.1.1 Montageanleitung**

Vor der Installation des Kollektors schalten Sie die Filterpumpe aus und verschließen alle Wasseranschlüsse.

- Montieren Sie die Füße an der Unterseite des Solarkollektors.
- Montieren Sie die 2 Anschlussadapter an der Unterseite des Solarkollektors.
- Verbinden Sie die Schläuche zwischen Filtereinheit, Solarkollektor und Pool.
- Montage mit einem 32-mm-Schlauchanschluss. Dieser wird direkt über den Anschlussadapter geschoben und mit der Schlauchklemme befestigt.
- Montage mit einem 38-mm-Schlauchanschluss.

## **4. Erste Verwendung**

Sobald der Solarkollektor montiert und die Schläuche mit der Filterpumpe und dem Pool verbunden sind, öffnen Sie die Wasserzufuhr und sorgen dafür, dass Wasser durch den Schlauch fließt. Schalten Sie dann das Filtersystem ein. Luftblasen steigen aus der Einlassdüse im Pool auf. Dies geschieht, da die Luft aus dem Solarkollektor ausgestoßen wird. Wenn dies länger als 2-3 Minuten dauert, überprüfen Sie die Dichtheit der Anschlüsse in Ihrem System.

**Bitte beachten:** Decken Sie Ihren Pool über Nacht ab, um Wärmeverluste zu vermeiden.

## 5. Fehlersuche und -behebung

Problem	Ursache / Lösung
Der Pool heizt nicht auf.	<ul style="list-style-type: none"> <li>• Stellen Sie sicher, dass Wasser durch die Schläuche fließt.</li> <li>• Ist es sonnig genug gewesen?</li> <li>• Nutzen Sie die maximale Menge des Tageslichts und erhöhen Sie die Laufzeit der Filterpumpe.</li> <li>• Decken Sie Ihren Pool über Nacht ab, um Wärmeverluste zu vermeiden.</li> <li>• Es ist möglich, dass Sie mehrere Solarheizungen benötigen.</li> </ul>
Keine Luftblasen zu sehen, nachdem das Gerät an die Pumpe angeschlossen wurde.	<ul style="list-style-type: none"> <li>• Überprüfen Sie das Filtersystem und stellen Sie sicher, dass Wasser aus dem Pool durch die Filterpumpe fließt, dann durch die Solarheizung und schließlich über den Anschluss Schlauch in den Pool zurück.</li> </ul>
Luftblasen kommen aus der Pool-Rücklaufleitung nachdem die Pumpe eingeschaltet wurde.	<ul style="list-style-type: none"> <li>• Überprüfen Sie die Anschlusschläuche auf Schäden.</li> <li>• Überprüfen Sie, ob die Schlauchklemmen fest angezogen sind.</li> </ul>
Wasser läuft aus.	<ul style="list-style-type: none"> <li>• Überprüfen Sie die Dichtungen im Rohrsystem.</li> <li>• Überprüfen Sie, ob Sie die Schlauchklemmen fest genug angezogen haben.</li> <li>• Überprüfen Sie die Anschlusschläuche auf Risse.</li> </ul>

## 6. Garantie

Das Produkt fällt unter eine Garantie von 12 Monaten (plus 12 Monate Anspruch auf Reklamation). Der Gewährleistungszeitraum beginnt ab dem Kaufdatum auf dem Kaufbeleg. Der Kaufbeleg ist vorzulegen, wenn im Rahmen der Garantie Wartungsarbeiten gefordert werden. NB: Bewahren Sie Ihren Kaufbeleg an einem sicheren Ort auf!

Die Garantie gilt nicht für normale Abnutzung, Kratzer, Verschleiß oder kosmetische Schäden. Insbesondere deckt die Garantie keine Schäden ab, die aus folgenden Gründen entstanden sind:

- Unsachgemäße Verwendung oder Handhabung einschließlich Frostschäden durch unsachgemäße Lagerung.
- Herunterfallen oder Stöße
- Reparaturen, Änderungen usw., die nicht von Swim & Fun Scandinavia vorgenommen wurden.

Wenn Sie eine Reklamation haben, kontaktieren Sie bitte Swim & Fun Skandinavien unter [swim-fun.com/Support](http://swim-fun.com/Support).

Bei Einsenden eines mangelhaften Produkts muss dieses so verpackt werden, dass das Produkt gegen Transportschäden geschützt ist. Es liegt in Ihrer Verantwortung, dass das Produkt sicher ankommt. Bitte teilen Sie uns Ihren Namen, Ihre Adresse und Ihre E-Mail-Adresse mit, damit wir das Produkt an Sie zurückschicken können. Stets angeben, was mit dem Gerät nicht in Ordnung ist.

## Index

1. Algemene informatie .....	31
2. Technische gegevens.....	32
3. Installatie-instructies.....	32
4. Eerste gebruik.....	32
5. Het oplossen van problemen.....	33
6. Garantie.....	33

## Veiligheidsinstructies

Lees deze instructies zorgvuldig door voordat u het product gebruikt.

Let op: Het niet volledig volgen van onze instructies voor het gebruik of veiligheidsinstructies, kan schade aan de eenheid of letsel aan personen veroorzaken.

	Onderdeelnaam	Aantal
(1)	ZONNEPANEEL	1
(2)	STEUNBEEN	2
(3)	PLATTE PAKKING	2
(4)	SLANGKOPPELING	2
(5)	CONNECTORAFDEKKING	2
(6)	SLANGREDUCER	2
(7)	SLANGKLEM	2
(8)	LANGE SLANG	1
(9)	KORTE SLANG	1

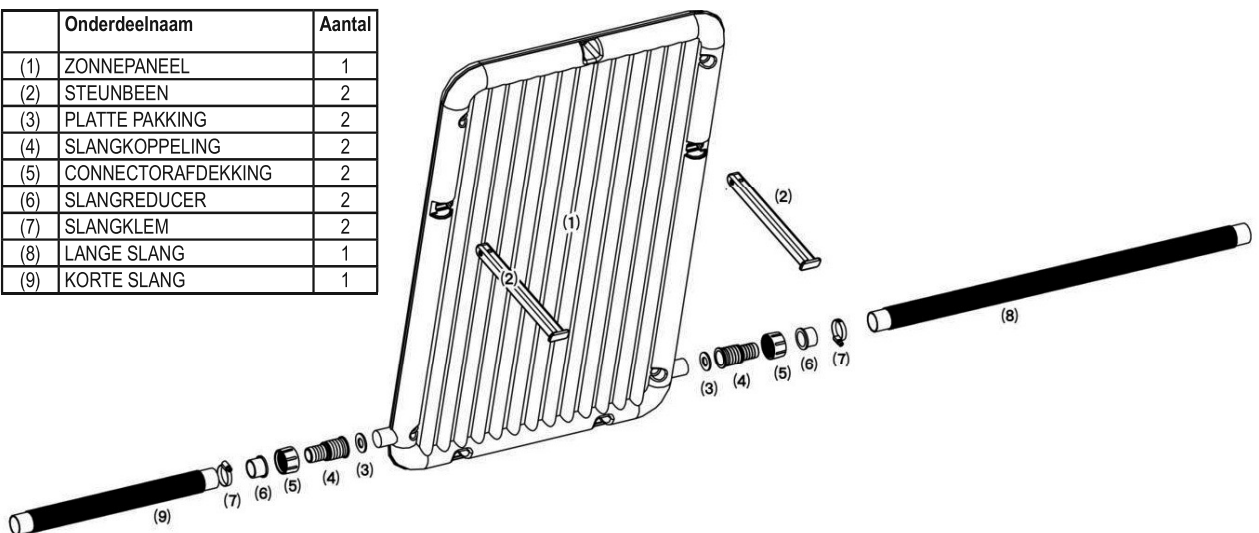

Lees de handleiding en de aanwijzingen die hier worden weergegeven.

- Sta niet toe dat kinderen omgaan met deze apparatuur.
- Schakel altijd uw filtersysteem uit wanneer u met uw zonnecollector werkt.
- Plaats de apparatuur niet te dicht bij het zwembad (voldoende veiligheidsafstand).
- Gebruik geen op aardolie gebaseerde smeermiddelen. Aardolie beschadigt de kunststof componenten van het product.
- Deze apparatuur is niet bedoeld voor gebruik door iemand (inclusief kinderen) met beperkte lichamelijke, zintuiglijke of geestelijke vermogens of met beperkte ervaring en/of beperkte kennis, tenzij ze worden begeleid door iemand die verantwoordelijk is voor hun veiligheid, of wanneer zij instructies ontvangen met betrekking tot het gebruik van de apparatuur.
- Kinderen moeten in de gaten worden gehouden om ervoor te zorgen dat ze niet spelen met de apparatuur.

# 1. Algemene informatie

## **1.1.1 voorwaarden voor de installatie van een zonnepaneel**

Het zonnepaneel dat u heeft gekocht is bedoeld voor gebruik met kleine tuinzwembaden, en is eenvoudig te installeren en te hanteren.

De installatie-instructies zijn gebaseerd op de volgende voorwaarden:

1. U heeft een zwembad dat volledig is gebouwd en gevuld met water.
2. Uw zwembad heeft een filtersysteem.
3. U heeft de vereiste aansluitslangen om het zwembad en filtersysteem met water te voorzien. (Ø 32/38 mm)

Dit zijn de vereisten, zodat het zonnepaneel water door de zonnekamers kan dwingen wanneer het is geïnstalleerd en volledig aangesloten op de filterpomp.

## **1.1.2 Gebruik (figuur 1)**

Zodra de apparatuur is geïnstalleerd, is het verbonden tussen uw filtersysteem en uw zwembad met behulp van de twee slangaansluitingen. De aansluit slang dwingt het koude water van uw filter in de zonne-kamers van uw zonnecollector. Hier het wordt verwarmd door de energie van de zon en vervolgens door de tweede aansluit slang naar het zwembad gevoerd.

A = aanvoer van de filter-eenheid naar de zonnecollector

B = aanvoer van de zonnecollector naar de inlaatopeningen van het zwembad

Het verwarmen van water is afhankelijk van de volgende factoren: Debiet en niveau van de zon.

Zonne-warmte functioneert alleen efficiënt in de zon. Het kan ook in slecht weer verbonden blijven met de pomp omdat dit slechts een licht drukverlies in de pomp veroorzaakt.

## **1.1.3 Gereedschap en benodigde accessoires**

Dit gereedschap is nodig voor montage, maar maakt geen deel uit van uw set:

- Kruiskopschroevendraaier
- Schroevendraaier met platte kop

## **1.1.4 De ideale locatie voor uw zonnecollector**

Uw zonnepaneel moet op een locatie met zo veel zonlicht als mogelijk staan.

- Plaats de zonnecollector nooit op het oppervlak van uw zwembad.
- Zet het een voldoende afstand van uw zwembad (Houd een veiligheidsafstand aan).
- De zonnecollector is ontworpen om maximale mogelijke penetratie van het zonlicht mogelijk te maken.

### **1.1.5 Zorg voor het product**

Het zonnepaneel mag niet worden blootgesteld aan koud weer. Het zonnepaneel moet worden opgeslagen op een plaats, beschermd tegen vorst voor de eerste vorst komt, of aan het einde van het zwembadseizoen.

Alle delen moeten worden afgespoeld of schoongemaakt met water. Schoonmaakmiddelen kunnen de beschermkap beschadigen.

### **1.1.6 Overwinteren**

Laat al het water uit het zonnepaneel lopen door de leidingen af te sluiten. Berg de apparatuur op tijdens de winter op een locatie die is beschermd tegen vorst. Verwijder de retourleidingen van het zwembad.

Controleer of er is geen water in de apparatuur is achtergelaten omdat dit kan bevriezen. Water zet uit als het befrist en kan zo de zonne-kamers beschadigen.

## **2. Technische gegevens:**

### **2.1.1 Zonnepaneel**

- Afmetingen: L x B x H 96 x 75 x 47
- Maximale druk 1 bar bij 20 °C
- Waterdebiet max. 6500 l/u
- Waterinhoud paneel 12 l
- Reserveonderdelen: Slangklem x 2, slang 90 cm x 1, slang van 48 cm x 1, verbinding x 2, handboek x 1

## **3. Installatie-instructies**

### **3.1.1 Montage-instructies**

Voordat u begint met de installatie van de collector, schakelt u de filterpomp uit en sluit u alle waterverbindingen af.

- Bevestig de voet aan de onderkant van de zonnecollector.
- Plaats de 2 aansluitadapters aan de onderkant van de zonnecollector.
- Sluit de slangen aan tussen de filter-eenheid, de zonnecollector en het zwembad.
- Monteer met een 32 mm slangaansluiting. Deze wordt direct op de aansluit-adapter geduwd en vastgemaakt met de slangklem.
- Montage met een 38 mm slangaansluiting.

## **4. Eerste gebruik**

Zodra de zonnecollector is gemonteerd en de slangen zijn aangesloten op de filterpomp en het zwembad, opent u de watertoevoer en zorgt u ervoor dat er water door de slang stroomt. Zet vervolgens het filtersysteem aan. Er zullen luchtballen omhoogkomen bij de inlaatopening in het



zwembad. Dit gebeurt als de lucht wordt uitgestoten uit de zonnecollector. Als dit langer dan 2-3 minuten doorgaat, moet u de luchtdichtheid van de verbindingen in uw systeem controleren.

**Let op:** Dek uw zwembad 's nachts af om verlies van warmte te voorkomen.

## 5. Het oplossen van problemen

Probleem	Oorzaak / oplossing
Het zwembad warmt niet op.	<ul style="list-style-type: none"> <li>• Zorg ervoor dat er water door de slangen stroomt.</li> <li>• Is het zonnig genoeg geweest?</li> <li>• Benut de maximale hoeveelheid zonlicht en vergroot de bedrijfstijd van de filterpomp.</li> <li>• Dek uw zwembad 's nachts af om verlies van warmte te voorkomen.</li> <li>• Het is mogelijk dat u meerdere zonnepanelen nodig heeft.</li> </ul>
Er verschijnen geen luchtbellens nadat de apparatuur is aangesloten op de pomp.	<ul style="list-style-type: none"> <li>• Controleer het filtersysteem en zorg dat er water uit het zwembad door de filterpomp loopt, verder door het zonnepaneel en uiteindelijk door de aansluitslang terug naar het zwembad.</li> </ul>
Er komen luchtbellens uit de zwembadretour nadat de pomp is ingeschakeld.	<ul style="list-style-type: none"> <li>• Controleer de aansluitslangen op beschadiging.</li> <li>• Controleer of de slangklemmen correct zijn aangedraaid.</li> </ul>
Er ontsnapt water.	<ul style="list-style-type: none"> <li>• Controleer de afdichtingen in het leidingsysteem.</li> <li>• Controleer of u de slangklemmen strak genoeg heeft aangedraaid.</li> <li>• Controleer de aansluitslangen op scheuren.</li> </ul>

## 6. Garantie

Het product heeft een garantie van 12 maanden (plus 12-maand recht op claims). De garantietermijn geldt vanaf de datum van aankoop op de kassabon. Aankoopbewijs moet worden opgegeven wanneer u service claimt onder de garantie. NB: Bewaar de kassabon op een veilige plaats!

De garantie dekt niet normale slijtage, krassen, slijtage of cosmetische schade. In het bijzonder dekt de garantie geen schade als gevolg van:

- Onjuist gebruik of behandeling met inbegrip van vorstschade door onjuiste opslag.
- Een val of schok
- Reparaties, wijzigingen of dergelijke, uitgevoerd door iemand anders dan het Swim & Fun Scandinavia servicecenter.

Als u een claim hebt, moet u contact opnemen met Swim & Fun Scandinavia op [swim-fun.com/Support](http://swim-fun.com/Support).

Bij indienen van een defect item moet dit zo worden verpakt dat het product is beschermd tegen transportschade. Het is uw verantwoordelijkheid dat het product veilig aankomt. Gelieve ons te verwittigen van uw naam, adres en e-mail - zodat we het product aan u terug kunnen sturen. Vergeet niet te laten weten wat er verkeerd is aan het product.

## Spis treści

1. Informacje ogólne.....	35
2. Dane techniczne .....	36
3. Instrukcja montażu .....	36
4. Pierwsze uruchomienie .....	36
5. Rozwiązywanie problemów .....	37
6. Gwarancja .....	37

## Instrukcje bezpieczeństwa

Przed użyciem produktu przeczytaj uważnie te instrukcje.

Ostrzeżenie: W przypadku nieprzestrzegania wszystkich zaleceń zawartych w instrukcji obsługi lub instrukcji bezpieczeństwa, może prowadzić do uszkodzenia urządzenia lub spowodowania obrażeń.

	Nazwa części	Ilość
1.	GRZEWCZA PŁYTA SŁO- NECZNA	1
(2)	NOGA WSPIERAJĄCA	2
(3)	USZCZELKA PŁASKA	2
(4)	ZŁĄCZKA DO WĘŻA	2
(5)	NAKRĘTKA ZŁĄCZA	2
(6)	REDUKTOR WĘŻA	2
(7)	ZACISK WĘŻA	2
(8)	DŁUGI WAŻ	1
(9)	KRÓTKI WAŻ	1

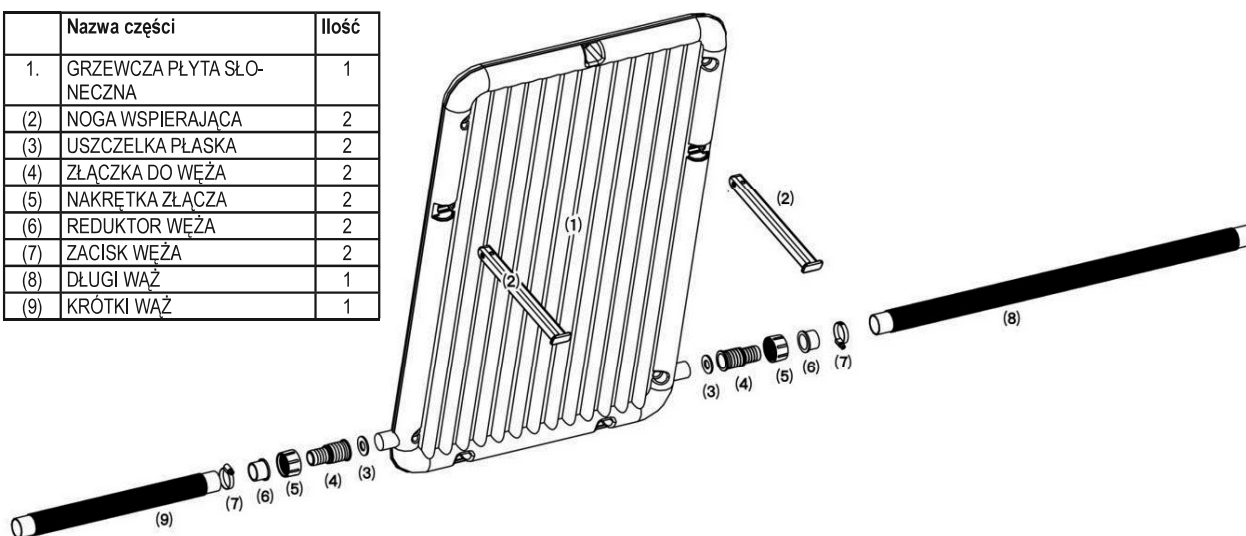

Należy przeczytać instrukcję obsługi i wskazówki w niej zawarte.

- Nie pozwalać dzieciom obsługiwać urządzenia.
- Zawsze wyłączać system filtracyjny podczas pracy z kolektorem słonecznym.
- Nie umieszczać urządzenia zbyt blisko basenu (zachować bezpieczną odległość).
- Nie stosować środków smarnych na bazie ropy naftowej. Ropa naftowa działa niszcząco na tworzywa sztuczne znajdujące się w elementach produktu.
- Niniejsze urządzenie nie jest przeznaczone do użytku przez osoby (w tym dzieci) o ograniczonych zdolnościach fizycznych, sensorycznych lub umysłowych lub dysponujących ograniczonym doświadczeniem i / lub ograniczoną wiedzą, chyba że są one nadzorowane przez osobę odpowiedzialną za ich bezpieczeństwo lub otrzymują instrukcje dotyczące korzystania ze sprzętu.
- Dzieci powinny być pod nadzorem, by nie bawiły się urządzeniem.

## 1. Informacje ogólne:

### 1.1.1 Warunki instalacji grzewczej płyty słonecznej

Niniejsza grzewcza płyta słoneczna jest przeznaczona do użycia w małych basenach ogrodowych i cechuje ją łatwość instalacji i obsługi.

Instrukcje instalacji oparto na następujących warunkach:

1. Obecny jest zmontowany i wypełniony wodą basen.
2. Basen posiada system filtracyjny.
3. Istnieją węże złączne służące do zasilania basenu i systemu filtracyjnego za pomocą wody. (Ø 32/38 mm)

Wymagania te są niezbędne, by grzewcza płyta słoneczna mogła wymusić cyrkulację wody przez komory słoneczne, gdy jest zainstalowana i całkowicie podłączona do pompy filtrującej.

### 1.1.2 Użytkowanie (rysunek 1)

Po zainstalowaniu urządzenia zostaje ono podłączone między systemem filtracyjnym a basenem za pomocą dwóch złączek do węży. Wąż złączny wymusza przepływ zimnej wody z filtra do komory kolektora słonecznego. W tym miejscu jest ona ogrzewana przez energię słoneczną i następnie przepływa przez drugi wąż do basenu.

A = przepływ z filtra do kolektora słonecznego

B = przepływ z kolektora słonecznego do dysz wlotowych basenu

Ogrzewanie wody zależy od następujących czynników: Natężenie przepływu i poziom nasłonecznienia.

Ogrzewanie słoneczne działa skutecznie jedynie, gdy świeci słońce. Urządzenie może również pozostać podłączone do pompy w niesprzyjających warunkach pogodowych, ponieważ powoduje tylko niewielkie straty ciśnienia w pompie.

### 1.1.3 Wymagane narzędzia i akcesoria

W celu montażu należy przygotować poniższe narzędzia, które nie są zawarte w zestawie:

- Śrubokręt krzyżakowy
- Śrubokręt płaski

### 1.1.4 Idealne miejsce na kolektor słoneczny

Grzewcza płyta słoneczna musi być umieszczona w miejscu zapewniającym dostęp do jak największej ilości światła.

- Nigdy nie umieszczać kolektora słonecznego na powierzchni basenu.
- Zachować odpowiednią odległość od basenu (bezpieczną odległość).
- Kolektor słoneczny zaprojektowano tak, by zapewnić maksymalne możliwe wnikanie promieni słonecznych.

### **1.1.5 Pielęgnacja**

Nie wystawiać grzewczej płyty słonecznej na działanie niskich temperatur. Grzewczą płytę słoneczną należy przechowywać w miejscu zabezpieczonym przed mrozem przed pojawieniem się pierwszych przymrozków, lub na koniec sezonu basenowego.

Wszystkie części należy płukać lub czyścić wyłącznie wodą. Detergenty mogą uszkodzić osłonę.

### **1.1.6 Zimowanie**

Spuścić całą wodę z grzewczej płyty słonecznej przez zamknięcie rur. W zimie przechowywać urządzenie w miejscu zabezpieczonym przed mrozem. Usunąć basenowe rury powrotnie.

Upewnić się, że nie ma już wody wewnątrz urządzenia, w przeciwnym wypadku mogłaby ona zamarznąć. Woda rozszerza swoją objętość w procesie zamarzania i może uszkodzić komory solarne.

## **2. Dane techniczne:**

### **2.1.1 Grzewcza płyta słoneczna**

- Wymiary: dł. x szer. x wys. 96 x 75 x 47
- Maksymalne ciśnienie 1 bar w temperaturze 20°C
- Maks. natężenie przepływu wody 6500 l/godz.
- Zawartość wody w kolektorze 12 l
- Części zamienne: Zacisk węży x2, wąż 90 cm x 1, wąż 48 cm x 1, złącze x 2, instrukcja x 1

## **3. Instrukcja montażu**

### **3.1.1 Instrukcja montażu**

Przed rozpoczęciem montażu kolektora, należy wyłączyć pompę filtracyjną i zamknąć wszystkie przyłącza wody.

- Dołączyć nóżki do dolnej części kolektora słonecznego.
- Dopasować 2 łączniki do dolnej części kolektora słonecznego.
- Podłączyć przewody pomiędzy jednostką filtrującą, kolektorem słonecznym i basenem.
- Zmontować ze złączką do węży 32 mm. Należy nasunąć ją bezpośrednio na złącze i zamocować za pomocą zacisku węży.
- Zmontować ze złączką do węży 38 mm.

## **4. Pierwsze uruchomienie**

Po zamontowaniu kolektora słonecznego i podłączeniu przewodów do pompy filtrującej oraz basenu, otworzyć dopływ wody i upewnić się, że woda przepływa przez wąż. Następnie włączyć system filtracyjny. Pęcherzyki powietrza pojawią się przy dyszy wlotowej w basenie. Dzieje się tak, ponieważ powietrze jest usuwane z kolektora słonecznego. Jeśli trwa to dłużej niż 2-3 minuty, należy sprawdzić szczelność połączeń w systemie.

**Uwaga:** Aby uniknąć utraty ciepła, należy zakryć basen na noc.

## 5. Rozwiązywanie problemów

Problem	Przyczyna / Rozwiązanie
Basen nie ogrzewa.	<ul style="list-style-type: none"> <li>• Upewnij się, że woda przepływa przez węże.</li> <li>• Czy jest już wystarczająco słonecznie?</li> <li>• Należy wykorzystać maksymalną ilość światła słonecznego i zwiększyć czas działania pompy filtrującej.</li> <li>• Aby uniknąć utraty ciepła, należy zakryć basen na noc.</li> <li>• Konieczne może być stosowanie kilku grzewczych płyt słonecznych.</li> </ul>
Pęcherzyki powietrza nie pojawiają się po podłączeniu urządzenia do pompy.	<ul style="list-style-type: none"> <li>• Sprawdzić system filtrów i upewnić się, że woda w basenie przepływa przez filtr pompy, następnie przez grzewczą płytę słoneczną i w końcu przez wąż łączący się z basenem.</li> </ul>
Pęcherzyki powietrza wydostają się z wylotu w basenie po włączeniu pompy.	<ul style="list-style-type: none"> <li>• Sprawdzić węże złączne na obecność uszkodzeń.</li> <li>• Sprawdzić czy zaciski są prawidłowo zamocowane.</li> </ul>
Woda ucieka.	<ul style="list-style-type: none"> <li>• Sprawdzić uszczelki w systemie rur.</li> <li>• Sprawdzić, czy zaciski są wystarczająco mocno zaciśnięte.</li> <li>• Sprawdzić węże złączne pod kątem obecności pęknięć.</li> </ul>

## 6. Gwarancja

Produkt jest objęty 12-miesięczną gwarancją (i dodatkowym 12-miesięcznym prawem do reklamacji). Okres gwarancji rozpoczyna się od daty zakupu podanej na dowodzie zakupu. Dowód zakupu należy przedstawić w przypadku napraw gwarancyjnych. Uwaga: Dowód zakupu należy przechowywać w bezpiecznym miejscu!

Gwarancja nie obejmuje naturalnego zużycia eksploatacyjnego, zarysowań, przetarć oraz powierzchniowych uszkodzeń. Gwarancja nie obejmuje w szczególności szkód powstałych na skutek:

- niepoprawnego użytkowania lub obsługi urządzenia, włącznie z uszkodzeniami spowodowanymi przechowywaniem na mrozie;
- upadku lub wstrząsów;
- napraw, modyfikacji itp. wykonywanych przez inne podmioty niż centrum serwisowe Swim & Fun Scandinavia.

W razie reklamacji należy skontaktować się z firmą Swim & Fun Scandinavia za pośrednictwem strony [swim-fun.com/Support](http://swim-fun.com/Support).

Odsyłając uszkodzony wyrób, należy zapakować go w taki sposób, aby zabezpieczyć go przed uszkodzeniami podczas transportu. Osoba odsyłająca produkt jest odpowiedzialna za jego bezpieczny transport. Prosimy podać swoje imię i nazwisko, adres oraz adres e-mail, aby umożliwić nam odesłanie produktu. Należy zawsze pamiętać o zamieszczeniu opisu wady urządzenia.





## **Customer service:**

Denmark +45 7022 6856

Sweden +46 771 188819



© All rights reserved Swim & Fun Scandinavia ApS 2017

Swim & Fun Scandinavia ApS  
Ledreborg Allé 128 K, DK-4000 Roskilde  
info@swim-fun.dk · www.swim-fun.com